



ประกาศสำนักงานการปฏิรูปที่ดินจังหวัดอำนาจเจริญ
เรื่อง ผลการคัดเลือกและจัดที่ดินแทนที่เกษตรกรผู้ได้รับการจัดให้เข้าทำประโยชน์
ในที่ดินในเขตปฏิรูปที่ดินซึ่งถึงแก่ความตาย

ด้วย สำนักงานการปฏิรูปที่ดินจังหวัดอำนาจเจริญ (ส.ป.ก.อำนาจเจริญ) ได้รับคำขอจากเกษตรกร เพื่อขอรับการคัดเลือกและจัดที่ดินแทนที่เกษตรกรผู้ได้รับการจัดให้เข้าทำประโยชน์ในเขตปฏิรูปที่ดิน จังหวัดอำนาจเจริญซึ่งถึงแก่ความตาย นั้น

ตามที่ นายมา ถาวร อยู่บ้านเลขที่ ๖๓ หมู่ที่ ๓ ตำบลเหล่าพรวน อำเภอเมืองอำนาจเจริญ จังหวัดอำนาจเจริญ เกษตรกรผู้ได้รับหนังสืออนุญาตให้เข้าทำประโยชน์ในเขตปฏิรูปที่ดิน แปลงเลขที่ ๖ กลุ่มที่/ระวางที่ ๕๓๐ สารบัญชีทะเบียนที่ดินเลขที่ ๒๔๖๕ เนื้อที่ ๖-๑-๘๐ ไร่ ที่ดินตั้งอยู่หมู่ที่ ๓ ตำบลเหล่าพรวน อำเภอเมืองอำนาจเจริญ จังหวัดอำนาจเจริญ ได้ถึงแก่กรรม โดยมี น.ส.บัวสา ถาวร ความสัมพันธ์เป็น บุตร ยื่นคำขอรับการจัดที่ดินแทนที่ ต่อจาก นายมา ถาวร ผู้ถึงแก่กรรม

อาศัยอำนาจตามระเบียบคณะกรรมการปฏิรูปที่ดินเพื่อเกษตรกรกรรม ว่าด้วย หลักเกณฑ์ วิธีการและเงื่อนไขในการคัดเลือกและจัดที่ดินให้แก่เกษตรกร การโอน หรือตกทอดทางมรดกสิทธิ การเช่าหรือเช่าซื้อและการจัดการทรัพย์สินและหนี้สินของเกษตรกรผู้ได้รับการจัดที่ดิน พ.ศ. ๒๕๖๔ ข้อ ๑๑ ข้อ ๑๖ ข้อ ๓๕ ประกอบคำสั่ง สำนักงานการปฏิรูปที่ดินเพื่อเกษตรกรกรรม ที่ ๔๐๓/๒๕๖๔ เลขที่การสำนักงานการปฏิรูปที่ดินเพื่อเกษตรกรกรรม ได้มอบหมายให้ปฏิรูปที่ดินจังหวัด ที่มีอำนาจหน้าที่ดำเนินการปฏิรูปที่ดินเพื่อเกษตรกรกรรมในท้องที่จังหวัด เป็นผู้ดำเนินการคัดเลือกและจัดที่ดินให้แก่เกษตรกรในเขตปฏิรูปที่ดินตามระเบียบคณะกรรมการปฏิรูปที่ดินเพื่อเกษตรกรกรรมฯ ข้างต้น

บัดนี้ ส.ป.ก.อำนาจเจริญ ได้พิจารณาอนุญาตให้ น.ส.บัวสา ถาวร เป็นผู้มีสิทธิได้รับการจัดที่ดิน แทนที่ นายมา ถาวร โดยการจัดให้เข้าทำประโยชน์

ส.ป.ก.อำนาจเจริญ จึงขอประกาศผลการคัดเลือกและจัดที่ดินแทนที่ ให้ทราบโดยทั่วกัน หากผู้ใดจะคัดค้านประการใด ให้ยื่นคำขอคัดค้านหรืออุทธรณ์คำสั่งเป็นหนังสือพร้อมแสดงพยานหลักฐานประกอบคำขอ ดังกล่าว ยื่นต่อ สำนักงานการปฏิรูปที่ดินจังหวัดอำนาจเจริญ ศูนย์ราชการแห่งที่ ๒ ตำบลไค้คำ อำเภอเมืองอำนาจเจริญ จังหวัดอำนาจเจริญ ภายใน ๓๐ วัน นับตั้งแต่วันประกาศนี้เป็นต้นไป หากไม่มีผู้ใดคัดค้านภายใน กำหนดเวลาดังกล่าว ส.ป.ก.อำนาจเจริญ จะดำเนินการตามกฎหมายและระเบียบ ต่อไป

ประกาศ ณ วันที่ ๒๗ พฤศจิกายน พ.ศ. ๒๕๖๔

(นางสาวจรรยา วงศ์วีระ)

ปฏิรูปที่ดินจังหวัดอำนาจเจริญ ปฏิบัติราชการแทน
เลขาธิการสำนักงานการปฏิรูปที่ดินเพื่อเกษตรกรกรรม



ทำเนียบที่ดิน

แปลงเลขที่ 6
ร.ว.ว. ส.ป.ก.ที่/กต.ช.ที่ ๕๖๐

สาวบัญชีทะเบียนที่ดินในเขตปฏิรูปที่ดิน

เลขที่ 2465
เดิม 25 หน้า 65
อำเภอ เมือง
จังหวัด อานาจเจริญ

หนังสืออนุญาตให้เข้าทำประโยชน์ในเขตปฏิรูปที่ดิน

หนังสืออนุญาตฉบับนี้ออกให้แก่ นายมา ภาพร อายุ 71 ปี
อยู่บ้านเลขที่ 63 หมู่ที่ 03 ต.รอก ช้อย - ถนน -
ตำบล เหล่าพรวน อำเภอ เมือง จังหวัด อานาจเจริญ
เพื่ออนุญาตให้เข้าทำประโยชน์ในที่ดิน เกษตรกรรม ในเขตปฏิรูปที่ดิน
แปลงเลขที่ 6 กลุ่มที่ ๕๖๐

ในจำนวนเนื้อที่ประมาณ ๒ ไร่ ๑ งาน ๕๐ ตารางวา

มาตราส่วนในร.ว.ว. ส.ป.ก. ๑ : ๕,๐๐๐

มาตราส่วน ๑ : ๕,๐๐๐

รูปแผนยี่

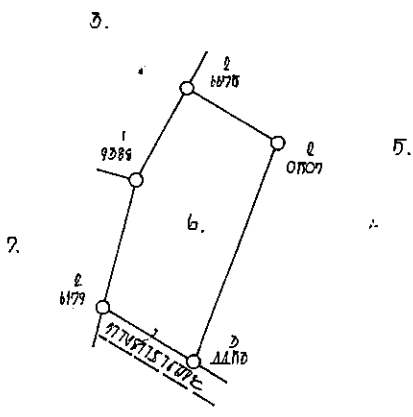
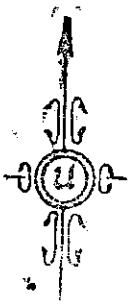

ผู้ถือหนังสือฉบับนี้ เป็นผู้สืบทอดเจ้าทำประโยชน์ในที่ดิน ตามกฎหมายว่าด้วยการปฏิรูปที่ดินเพื่อเกษตรกรรม
และต้องปฏิบัติตาม ระเบียบ กฎ ข้อบังคับ และเงื่อนไข ที่คณะกรรมการปฏิรูปที่ดินเพื่อเกษตรกรรมกำหนด

ออกให้ ณ วันที่ ยี่สิบแปด เดือน สิงหาคม

พ. ศ. สิบพันห้าร้อยสี่สิบ



[Signature]

ผู้เขียน
ผู้เขียนแผนยี่

37-1059424

[Signature]

ผู้ทรา
ผู้ตรวจ

สารบัญทะเบียนที่ดินในเขตปฏิรูปที่ดิน

เลขที่หนังสืออนุญาต.....

อำเภอ.....

จังหวัด.....

วัน เดือน ปี	การเปลี่ยนแปลงทางทะเบียน	ผู้ได้รับอนุญาต	จำนวนเนื้อที่ ประมาณ			ผู้อนุญาต ลงนาม/วันที่	หมายเหตุ
			ไร่	งาน	ตารางวา		
ห้ามแบ่งแยกหรือโอนสิทธิในที่ดินไปยังผู้อื่น							
<p>"เกษตรกรผู้ได้รับเอกสาร ส.ป.ก. 4-01 มีหน้าที่ปลูกไม้ยืนต้น หรือไม้ผลไม่น้อยกว่าร้อยละ 20 ของเนื้อที่ที่ได้รับจาก ส.ป.ก."</p>							
<p>ที่ดินที่บุคคลได้รับสิทธิโดยการปฏิรูปที่ดินเพื่อเกษตรกรรม จะทำการแบ่งแยก หรือโอนสิทธิในที่ดินนั้น ไปยังผู้อื่นมิได้ เว้นแต่ เป็นการตกทอดทางมรดกแก่ทายาทโดยธรรม หรือโอนไปยัง สถาบันเกษตรกร หรือ ส.ป.ก. เพื่อประโยชน์ในการปฏิรูปที่ดิน เพื่อเกษตรกรรม ทั้งนี้ ให้เป็นไปตามหลักเกณฑ์ วิธีการและ เงื่อนไขที่กำหนดในกฎกระทรวง</p>							